

Garantie Limitée Flexofold :

1. Responsabilités pour défauts :

Par le seul fait de nous passer commande, l'acheteur reconnaît avoir pris connaissance de nos conditions de vente en vigueur annexées à nos tarifs et accepte les clauses ci-dessous :

1.1. Dès réception de la marchandise, l'acheteur doit immédiatement vérifier la conformité du matériel avant l'installation. Si une anomalie est constatée l'acheteur doit le signaler sans délais à son fournisseur. L'acheteur ne pourra pas faire valoir une réclamation découverte tardivement lors de l'installation.

1.2. Le vendeur ne pourra être tenu pour responsable financièrement pour les conséquences d'un problème émanant de la fourniture. La qualité ou un défaut du matériel ou de son fonctionnement ne pourront servir de raisons relatives à une perte ou perte de profit. Aucune réclamation ou demande d'une contrepartie financière ne pourra être formulée par l'acheteur ou une tierce partie.

1.3. Le vendeur en conformité avec les clauses ci-dessous proposera une remise en état ou une réparation des pièces défectueuses si il s'agit d'un défaut de qualité ou de fourniture non conforme avérée. Cela ne peut s'effectuer que dans nos locaux exclusivement.

1.4 La responsabilité du vendeur est limitée à 3 ans à compter de la date de la fourniture. Seule la qualité du produit et les défauts liés qui pourraient apparaître pendant cette période sont pris en compte. Si un usage intensif est effectué, non conclu ou constaté par la suite, la période de garantie pourra être réduite de manière proportionnelle en fonction de la durée d'utilisation.

1.5 L'acheteur doit notifier par écrit et sans délai dès l'apparition d'un défaut au plus tard dans les deux semaines, précédant l'expiration de la période de garantie décrite dans la clause (1.4.). Le courrier doit décrire précisément la nature du problème et comment celui ci est apparu. Informer d'un problème doit de faire immédiatement, surtout si il y a des raisons de penser que ce problème pourrait avoir des conséquences importantes. Si l'acheteur ne notifie pas le défaut dans les délais impartis, il devra prouver son droit de réclamer et faire établir le lien avec le défaut.

1.6 dès réception du courrier notifiant le défaut en conformité avec la Clause 1.5, Le vendeur devra remédier au problème rapidement. Il pourrait être nécessaire selon les cas de réclamer les pièces défectueuses pour inspection et remise en état au gré du vendeur les pièces devront alors être renvoyées au vendeur.

L'acheteur doit s'acquitter des frais de transport pour l'expédition des pièces chez le vendeur. Les couts inhérents à la remise en état du produit ou son remplacement sont à la charge du vendeur.

1.7 Le vendeur est seulement responsable d'un défaut du produit qui pourrait survenir si le produit à été installé est utilisé dans des conditions normales et en conformité avec le présent manuel. La responsabilité du vendeur ne couvre pas les problèmes liés à un mauvais entretien ou une installation non conforme de l'acheteur. De même la responsabilité du vendeur ne peut s'appliquer sur l'usure normale ou les détériorations occasionnées par la corrosion ou autres types d'attaques contre le métal.

2. Responsabilité pour dommages à la propriété causés par les produits :

Le vendeur est réputé responsable des défauts des produits en conformité avec les normes de qualité.

L'acheteur devra indemniser le vendeur et supporter les frais occasionnés et assumer les risques encourus par celui-ci y compris pour une tierce partie pour tout les dommages dont le vendeur ne peut être tenu pour responsable envers l'acheteur comme décrit dans les paragraphes a. et b. Ci-dessous.

Le vendeur ne peut être responsable pour des pertes ou dommages occasionnés par le produit:

- A n'importe quelle propriété (Mobile ou immobile) ou les dommages sont occasionnés pendant que les produits sont en possession de l'acheteur.
- Pour les produits fabriqués par l'acheteur ou pour les produits dont les fournitures de l'acheteur font parti ou forment une part. Une perte ou dommage à une propriété lorsque que les dommages sont occasionnés par ces produits.

Le vendeur ne peut en aucun cas être tenu pour responsable d'une perte de production, perte financière ou économique d'aucune sorte.

Si une réclamation pour perte ou dommages comme décrit dans cette clause est soulevée par une tierce partie contre n'importe quelle partie, celle ci devra le notifier immédiatement la situation à toute les parties.

Le vendeur et l'acheteur sont tenus de faire valoir leurs droits en cas de litige auprès du tribunal compétent. Celui ci examinera les réclamations de chacune des parties. Là où des dommages auraient été occasionnés par le produit lui même, la responsabilité du vendeur envers l'acheteur devra se conformer au contenu des clauses.

3. Contestations . Lois Applicables:

Chaque contentieux entre les parties sera mis en délibéré sans autre recours en conformité avec les lois applicables au Danemark uniquement.

Flexofold ApS
Bramdrupvej 50
DK-6040 Egtved
info@flexofold.com
T: (+45) 7555 4346
F: (+45) 75554366

Flexofold Deutschland
Neustadt 10
DE-24939 Flensburg
info@flexofold.com
T: (+49) 461 481 5610
F : (+49) 461 437 48

Flexofold North America
32 Tioga Way, PO Box 1106
Marblehead MA 01945, U.S.A.
amsales@flexofold.com
T: (+1) 781 797 0809
F: (+45) 7555 4366



Instructions pour Installation et utilisation pour hélices tripale saildrive. Le propriétaire doit disposer de ces instructions. NOTE: le non respect de ces instructions entraîne l'annulation de la garantie. Ces instructions concernent le montages et l'utilisation des hélices Flexofold elles sont valides tant qu'elles ne sont pas modifiées par Flexofold. Une mise à jour sera alors publiée.

Contenu :

- Moyeu
- Arbre cannelé (non fourni)
- Entretoise (non fournie)
- Ecrou de serrage
- Rondelle frein
- Vis de blocage (M8x20mm)
- Pale (3 Pcs.)
- Axe Pivot (3 Pcs.)
- Vis de blocage axe (3xM8x25mm)
- Plaque couvercle
- Vis pour plaque (3xM6x16mm)
- Anode Zinc ou AlMg
- Vis pour Anode (M8x20mm)
- Clé 6 pans Allen 5mm
- Clé 6 Pans Allen 6mm

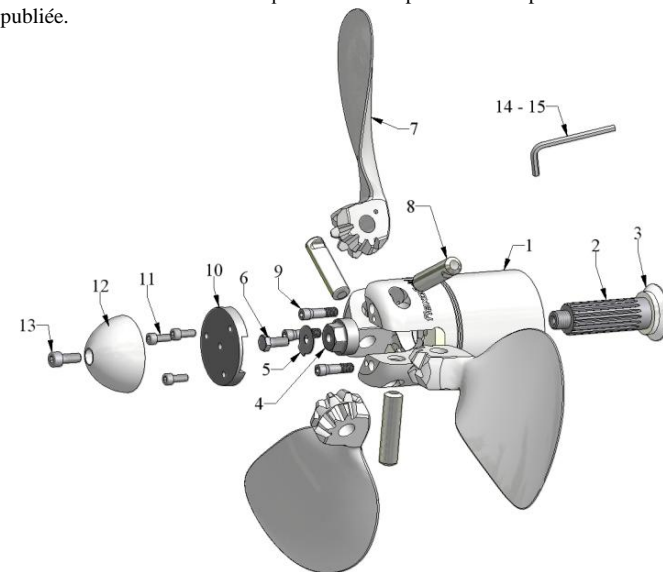

Frein Filet:

Les Vis fournis sont pré-enduites d'un frein filet spécifique pour usage sous la flottaison. Ces vis peuvent dès lors être installées hors de l'eau ou dans l'eau.

Les freins filet classiques ne sont pas conçus pour s'appliquer ou fonctionner dans l'eau. Tenter de les appliquer dans l'eau échouera irrémédiablement. De même utiliser du frein filet au sec pour le montage et le blocage des vis, le produit ne pourra pas adhérer dans l'eau et le blocage sera inefficace.

Si pour une quelconque raison l'hélice devait être démontée dans l'eau, ne pas réutiliser les vis sous l'eau. Il est préférable de nous contacter pour approvisionner des vis pré-enduites de frein filet spécial.

Lorsque les vis sont réutilisées hors de l'eau utiliser un frein filet type blocage moyen Loctite 243 (bleue).

Ne pas appliquer de frein filet sur l'écrou de l'arbre car il sera très difficile à démonter par la suite

Instructions d'utilisation et Fonctionnement :

- Engager en marche avant ou arrière uniquement au ralenti.
- Vérifier que l'hélice fonctionne dans les deux sens avant chaque départ.
- Sous Voiles l'hélice ne doit pas tourner pour faciliter sa fermeture. Stopper le moteur et engager la marche arrière.
- Arrêter le moteur immédiatement si des vibrations ou des bruits semblent provenir de l'hélice.
- Ne pas manœuvrer l'hélice à proximité de personnes ou d'animaux.
- En manipulant l'hélice faite attention a ne pas se pincer avec l'ouverture/fermeture et l'engrenage des pales.
- Le seul entretien à effectuer est de conserver l'hélice propre.
- Il n'est pas nécessaire de huiler ou graisser les pièces, elles sont lubrifiées par l'eau dès que l'hélice est immergée

Installation du moyeu pour embase Saildrive

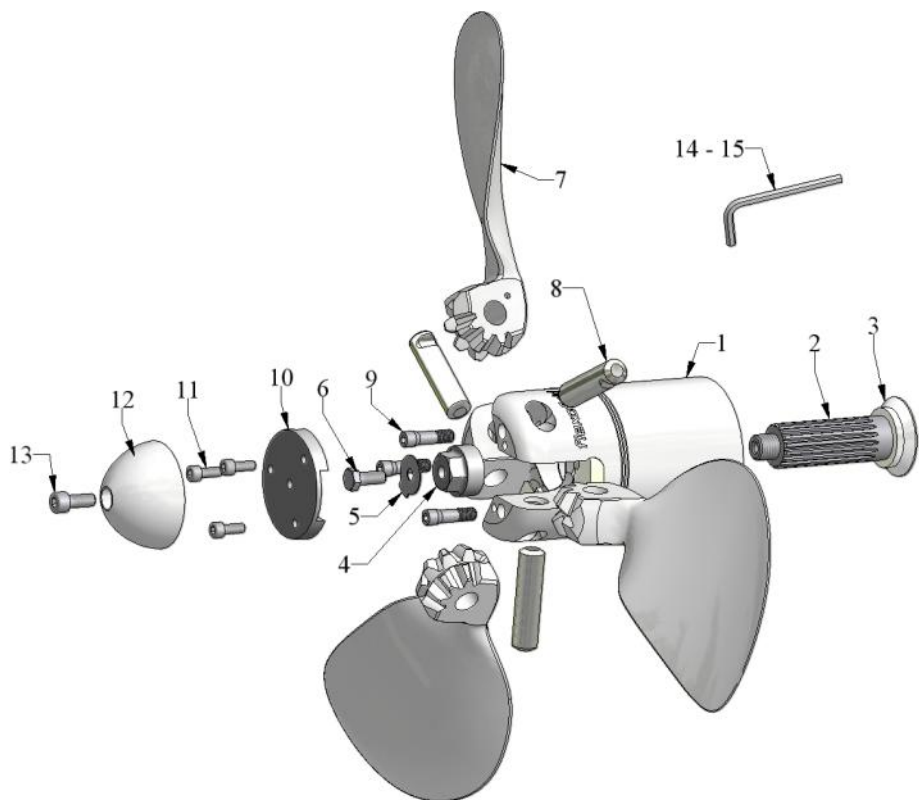

1 Vérifier que l'entretoise (3) fournie par le motoriste est bien présente sur l'arbre avant d'engager le moyeu. L'hélice ne fonctionnera pas correctement sans l'entretoise. Glisser le moyeu (1) doucement sur l'arbre cannelé (2); Visser l'écrou (4) et bloquer fermement; Si une clé dynamométrique est utilisée serrer au couple de : 70 Nm; Ne pas appliquer de frein filet sur l'écrou de serrage de l'arbre (4);

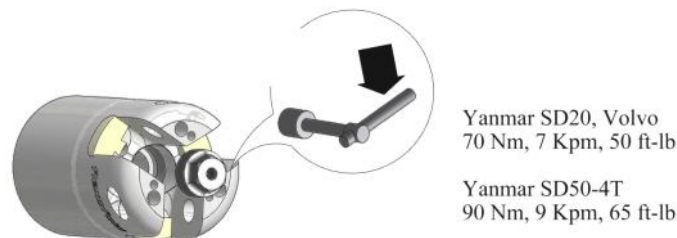

2 Lors du serrage de l'écrou de l'arbre utiliser une pale pour faire butée pour éviter que l'arbre ne puisse tourner.



3 Glisser la rondelle frein (5) sur la vis de blocage centrale (6); Visser dans l'arbre et bloquer cette vis. Si une clé dynamométrique est utilisée serrer au couple de : 15 Nm;

Avec un tournevis plat, rabattre un coté de la rondelle contre l'écrou de serrage de l'arbre;

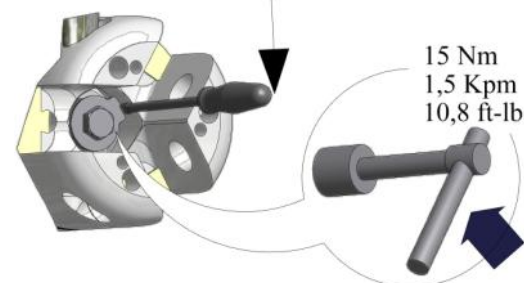

4 De nouveau avec un tournevis rabattre l'autre coté de la rondelle contre la vis de serrage (6). Ceci avec la loctite frein filet appliqué sur la vis de blocage centrale empêchera le desserrage de l'écrou de l'arbre.

Dans le cas d'un démontage de l'hélice, tordre la rondelle frein dans le bon sens pour permettre le démontage de l'écrou de l'arbre

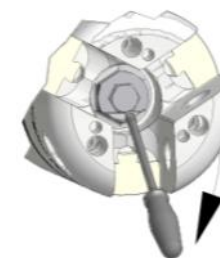

Installation des Pales

5 Aligner la pale (7) dans le moyeu et insérer les axes pivot (8) faire correspondre le coté évidé de la vis coté vis de blocage; actionner doucement la pales four faciliter la mise en place.

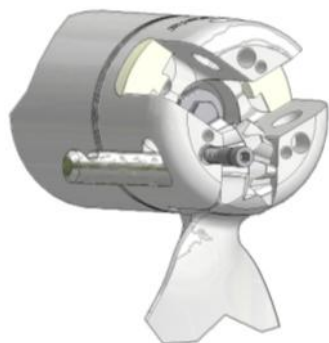

6 Aligner les pales suivantes (7) dans le moyeu et mettre l'axe (8) avec sa partie évidée alignée avec le logement de la vis de blocage; actionner la pale doucement pour faciliter le montage; Serrer toutes les vis de blocage (9) en utilisant la clé Allen (15) fournie; si une clé dynamométrique est utilisée, serrer au couple de : 12 Nm;

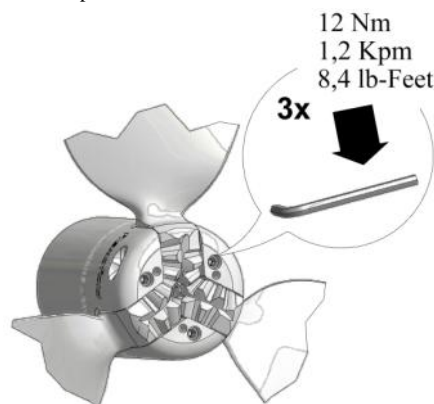

7 Mettre en place la plaque couvercle (10) avec les 3 vis prévus (11) en utilisant la clé Allen (14) fournie; ou serrage au couple de : 5 Nm; Ouvrir et refermer les pales pour vérifier leur fonctionnement. Il doit se faire facilement sans points durs et sans forcer.

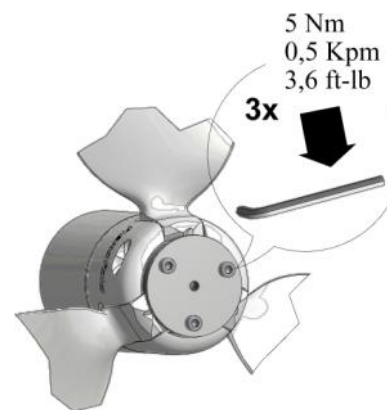

8 Mettre en place l'anode en Zinc ou AlMg (12) avec la vis (13) serrer avec la clé Allen (15) fournie; Ou serrer à la clé dynamométrique au couple de 10 Nm;

